

Пескострельные стержневые машины с выгрузкой на станочный стол

Пескострельные стержневые машины KLANN с выгрузкой на станочный стол отличаются следующими особенностями:

- небольшой путь перемещения благодаря сцеплению с выступающей частью станочного стола. Таким образом сокращаются подъемные движения по выгрузке стержней и реализуется короткое время цикла
- боковые передвижные узлы выдува и насыщения газом, для удаления пескострельного цилиндра от стержневого ящика и предотвращения застывания стержневой смеси в стрелковых отверстиях и цилиндре выдува.
- устанавливающиеся по высоте зажимные кулачки для обеспечения оптимального крепежа стержневых ящиков по центру
- комплектная защитная камера с широкими дверями для отвода отработанного тепла и воздуха и для защиты от выброса песка
- высокое усилие зажима стержневых ящиков, их точное перемещение, в связи с чем – малое образование зазубрин и брака



Выдача стержней на выступающую часть станочного стола

- простая замена стержневых ящиков с помощью встроенных подъемных механизмов (опция)
- гидравлическое управление пропорциональными клапанами для уменьшения разбивки стержней при плавном открытии стержневых ящиков
- Варьируемые уровни наполнения пескострельного цилиндра для предотвращения смешивания и застывания стержневого песка
- Компактная конструкция с малыми площадями для установки

Пескострельные стержневые машины KLANN зарекомендовали себя на практике в многолетнем использовании и рассчитаны для полностью автоматического режима работы в 3 смены. В наличие имеются машины для горизонтального и/или вертикального расположения стержневых ящиков. Наряду с чисто Hot-Box, Cold-Box или CO₂-автоматами могут поставляться комбинированные машины, которые наряду с термической печью имеют устройство насыщения металла газами.



Пескострельная стержневая машина P12 СВ/гидр.-HV

Пескострельные стержневые машины с выгрузкой на станочный стол

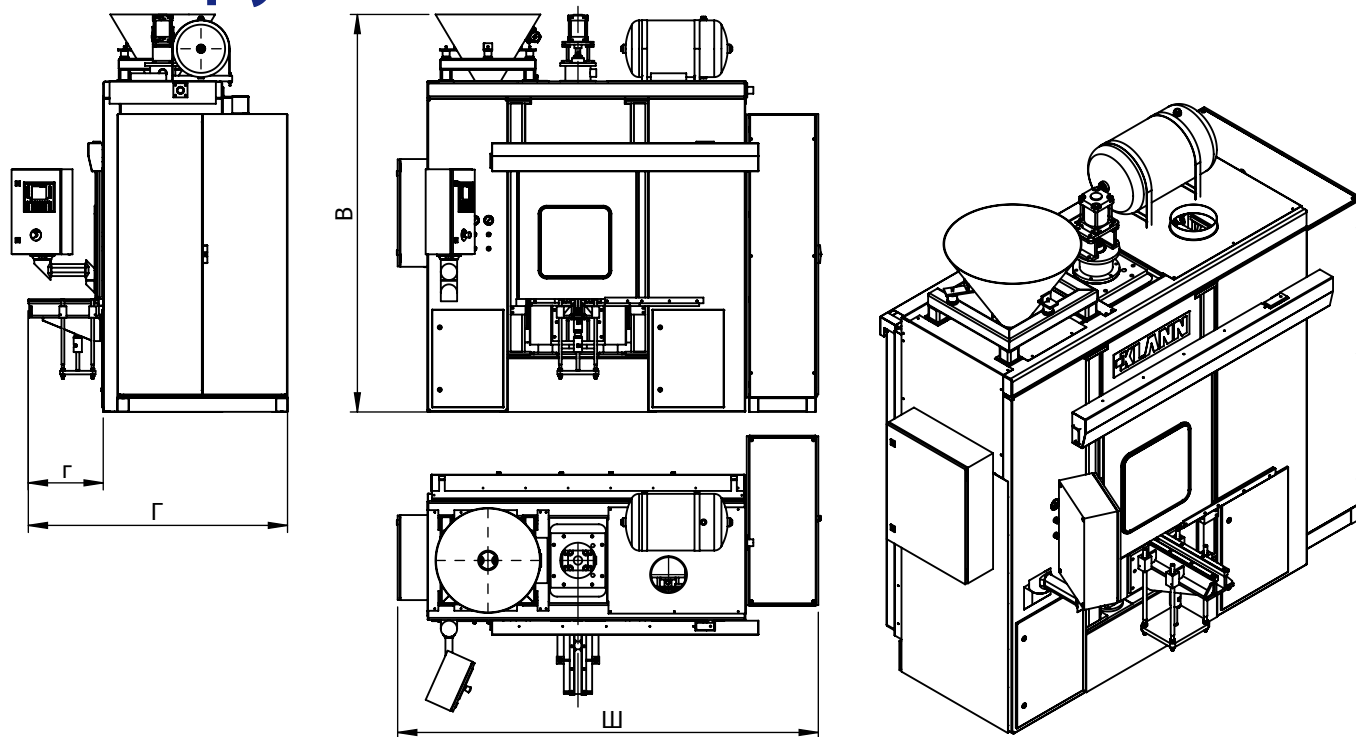

	Единица изм.	P5 CB/CO ₂ -HV*	P12 CB/CO ₂ -HV*	P25 CB/CO ₂ -HV*	P40 CB/CO ₂ -HV*
Объем выстрела:	дм ³	5	12	25	40
Загрузка резервом песка:	дм ³	60	60	120	250
Давление выстрела, регулируется:	Бар	1 - 6	1 - 6	1 - 6	1 - 6
Использование сжатого воздуха, на такт:	дм ³	20	20	50	80
Время такта, без застывания, распределения выстрела и выпуска воздуха:	сек.	12	12	16	20
Длина перемещения:					
станочный стол – пескострельная головка (Y):	мм	550 - 190	550 - 190	715 - 295	750 - 250
между зажимными кулачками (X):	мм	510 - 110	510 - 110	740 - 180	880 - 250
Мощность давления:					
Зажимные кулачки:	Н	13.000	23.500	37.000	60.000
Станочный стол:	Н	23.500	50.000	94.000	150.000
Размеры машины:					
Высота (В):	мм	2.500	2.800	3.150	3.500
Ширина (Ш):	мм	2.850	3.350	3.650	4.000
Глубина (Г):	мм	1.560	1.560	1.850	2.500
Выступающая часть стола (г):	мм	350	350	550	900

* HV: для горизонтально и вертикально размещенных стержневых ящиков